

XKU710L-UR

Hybrid

DIMENSIONES

Medidas en mm.

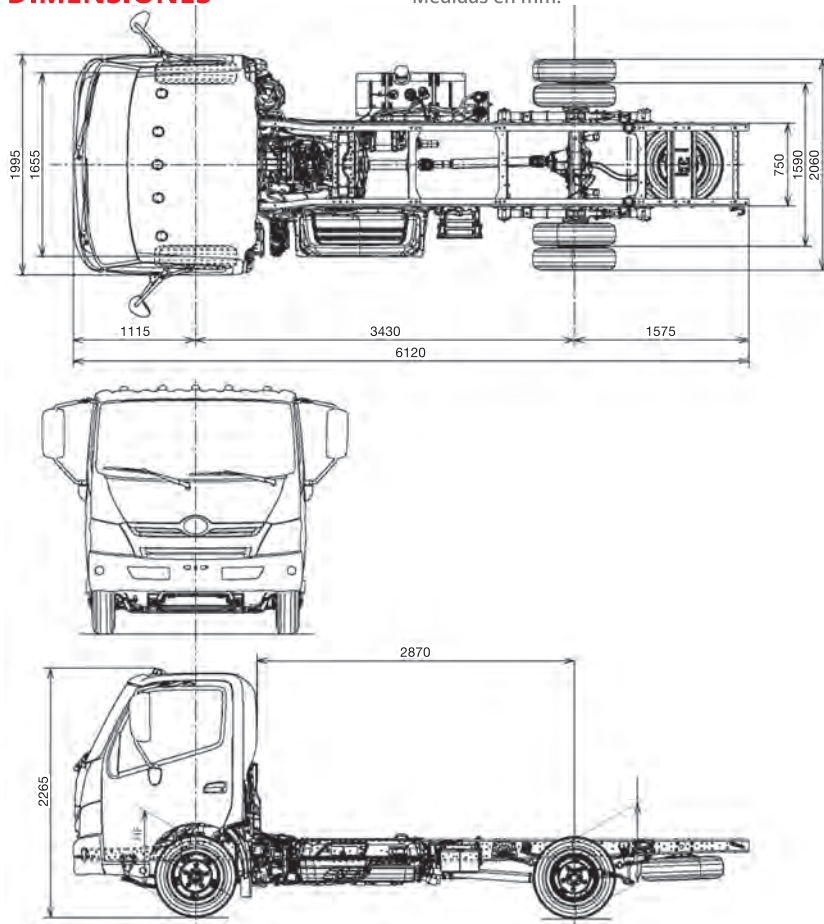

CUALIDADES

MOTOR	Diésel 4 tiempos, enfriado por agua, 4 cilindros en línea con sistema EGR + DPR.
POTENCIA	160HP / 2,800 rpm.
DESPLAZAMIENTO	4,009 cc.
TIPO DE ASPIRACION	Turbo intercooler.
EMISION DE GASES	EURO 5
CAPACIDAD DE CARGA	5.25 Toneladas.
VELOCIDAD MAXIMA	106 kms. por hora.
GRADEABILIDAD	43.5%
PESO BRUTO VEHICULAR	8.0 Ton.
DIRECCION	Telescópica con columna de dirección bloqueable e inclinable, y caja de timón con muelles recirculantes.
FRENOS	Hidráulicos reforzados por vacío, de doble circuito discos en ruedas delanteras y tambor en las traseras.
VELOCIDADES	Transmisión Automatizada 5 cambios sincronizados de 1era. a 5ta. más retroceso.
LARGO DE CHASIS CARROZABLE	4,445 mm
CARROCERIA RECOMENDABLE	15 pies
NEUMATICOS	Delantero 215/75R17.5 Trasera 215/75R17.5
GARANTIA	5 años o 150,000 kms.

* Tiempo o recorrido durante el cual es obligatorio hacer los servicios en cualquier taller autorizado HINO.



Foto con fines ilustrativos

