

# XZU600L-MM

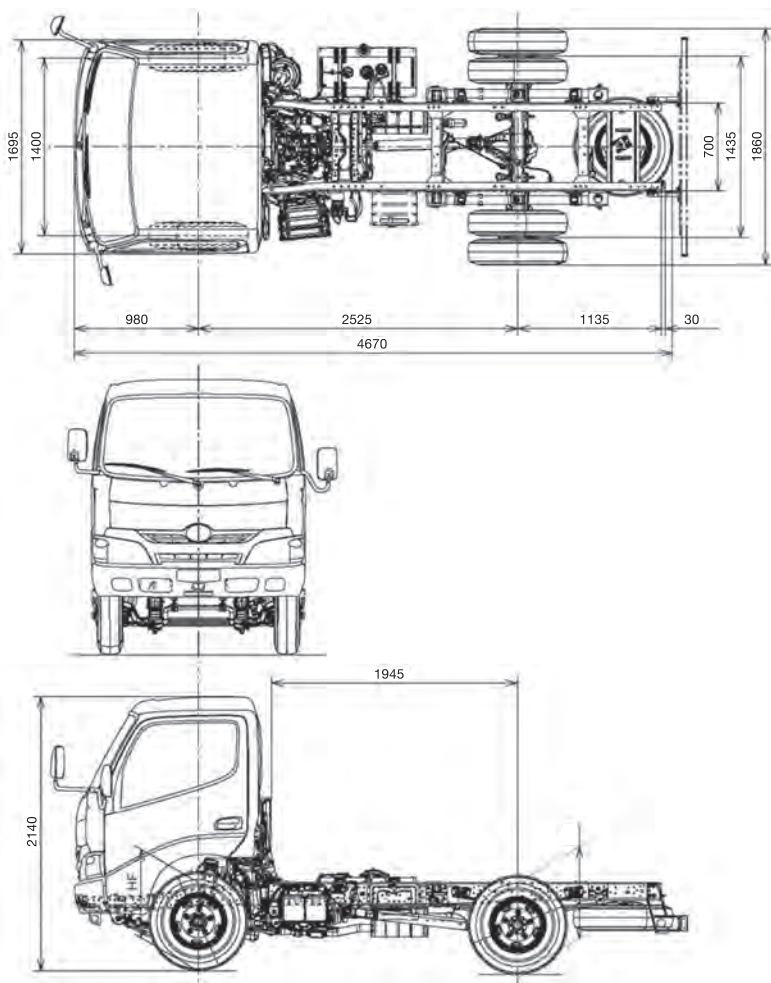

## DIMENSIONES

Medidas en mm.



## CUALIDADES

<b>MOTOR</b>	Diésel 4 tiempos, enfriado por agua, 4 cilindros en línea.
<b>POTENCIA</b>	120HP / 2,500 rpm.
<b>DESPLAZAMIENTO</b>	4,009 cc.
<b>TIPO DE ASPIRACION</b>	Turbo intercooler.
<b>EMISION DE GASES</b>	<b>EURO 3</b>
<b>CAPACIDAD DE CARGA</b>	3.4 Toneladas.
<b>VELOCIDAD MAXIMA</b>	110 kms. por hora.
<b>GRADEABILIDAD</b>	44.00%
<b>PESO BRUTO VEHICULAR</b>	6.0Ton.
<b>DIRECCION</b>	Telescópica con columna de dirección bloqueable e inclinable, y caja de timón con municiones recirculantes.
<b>FRENOS</b>	Hidráulicos reforzados por vacío, de doble circuito tambor en las 4 ruedas.
<b>VELOCIDADES</b>	5 cambios más un retroceso, sincronizadas de 1era a 5ta.
<b>LARGO DE CHASIS CARROZABLE</b>	3,080 mm.
<b>CARROCERIA RECOMENDABLE</b>	15 pies.
<b>NEUMATICOS</b>	Delantero 7.00R16 10PR Trasero 7.00R16 10PR
<b>GARANTIA</b>	5 años o 150,000 kms.

\* Tiempo o recorrido durante el cual es obligatorio hacer los servicios en cualquier taller autorizado HINO.



Foto con fines ilustrativos

