

XZU710L-TQ

Automático



DIMENSIONES

Medidas en mm.

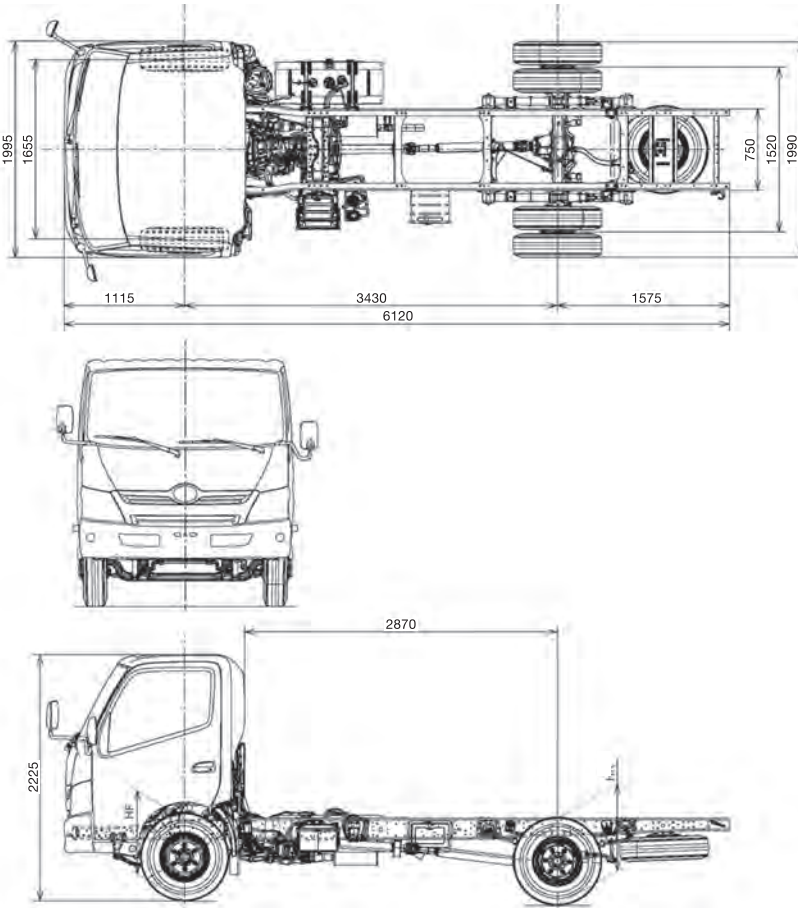

CUALIDADES

MOTOR	Diésel 4 tiempos, enfriado por agua, 4 cilindros en línea.
POTENCIA	160HP / 2,800 rpm.
DESPLAZAMIENTO	4,009 cc.
TIPO DE ASPIRACION	Turbo intercooler.
EMISION DE GASES	EURO 3
CAPACIDAD DE CARGA	4.5Toneladas.
VELOCIDAD MAXIMA	120 kms. por hora.
GRADEABILIDAD	36.00%
PESO BRUTO VEHICULAR	7.0Ton.
DIRECCION	Telescópica con columna de dirección bloqueable e inclinable, y caja de timón con muniones recirculantes.
FRENOS	Hidráulicos reforzados por vacío, de doble circuito tambor en las 4 ruedas.
VELOCIDADES	Transmisión Automática 6 cambios con over drive más retroceso.
LARGO DE CHASIS CARROZABLE	4,450 mm.
CARROCERIA RECOMENDABLE	15 pies.
NEUMATICOS	Delantero 205/85R16 Trasero 205/85R16
GARANTIA	5 años o 150,000 kms.



* Tiempo o recorrido durante el cual es obligatorio hacer los servicios en cualquier taller autorizado HINO.

Foto con fines ilustrativos

